

Rien à aborder

Fiche technique

- *Scénographie & Son*

Mise à jour de dossier 21. 03. 2018.

Scénographe :

Ikhyeon PARK / iké

Tel : +33 6 99 21 89 37

Ike.park@ikeplay.com

Espace requis :

- Ouverture au cadre de scène 9m minimum.
- Largeur de mur à mur 10m minimum.
- Profondeur du cadre de scène au mur du lointain 8m minimum.

Equipement scénique requis :

- Plateau nu noir. (Pendronnage à l'Allemande en cas de salle en couleur)
- Prévoir du tapis de danse noir mat sur l'ensemble du plateau.

Matériel scénique nécessaire :

- Poids en fonte plats 10kg
- Adhésif marquage console professionnel 18 mm x 30 m jaune (Compagnie)

Information générale	Scénographe :
<i>« Rien à aborder »</i>	<u>Ikhyeon PARK / iké</u> Tel : +33 6 99 21 89 37 Ike.park@ikeplay.com



Schéma de montage du décors

« Rien à aborder »

1 : 100
(1:50 en A3)

Scénographe :

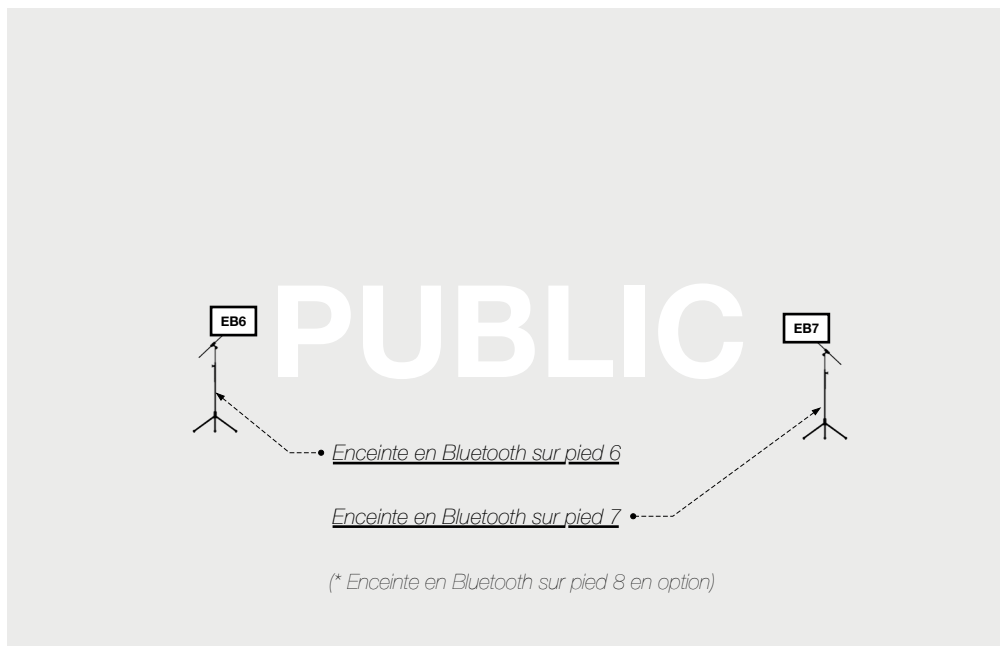
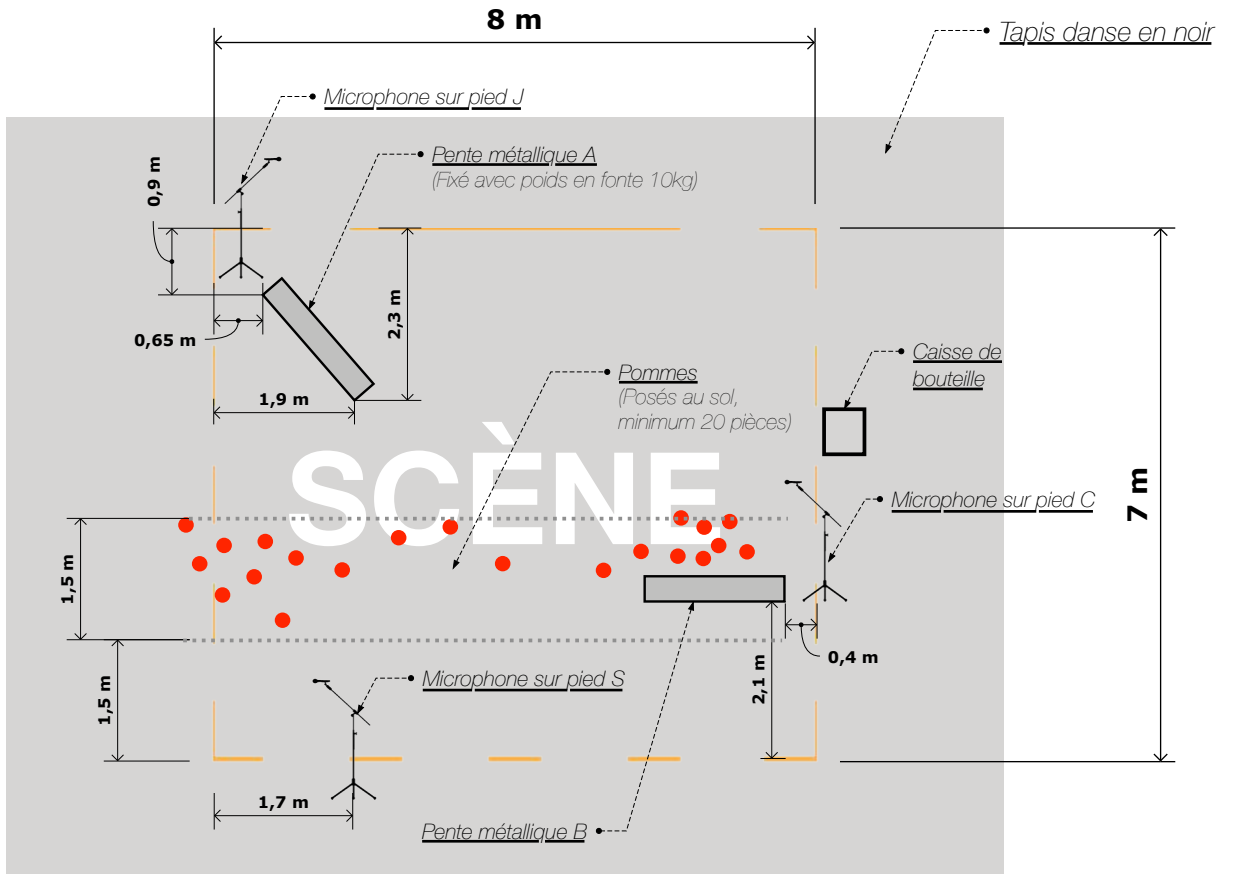
Ikhyeon PARK / iké
Tel : +33 6 99 21 89 37
Ike.park@ikeplay.com

Ver. B

Matériel son nécessaire :

- Console analogue (5 entrées / 7 sorties minimum)

- Haut-parleurs

Plateau :

- 2 Enceintes de retour de type «MTD108» Latéral Front Side avant scène

Façade (suivant les salles) avec au minimum:

- 2 enceintes type «MTD112»

- 1 Sub-Basse au cadre de scène

- 3 pieds de microphones (Grand) / 2 pieds de microphones (Petit)

- 3 microphones de type KM 184 (sinon 3 microphones de type SM58)

- Câbles nécessaires selon le schéma d'installation son

(* Les sorties de la carte de son UA-1010 sont en Jack 6,3mm)

(** La compagnie est équipé 6 câbles de 1,5m jack 6,3mm-3,25mm. Elles sont utilisables en cas d'installation des transmetteurs auprès de régie son si la distance entre régie et scène est moins 20m sans obstacle.)

- 2 Cartes de son : Roland UA-1010 Octa-Capture (Compagnie).

- RCA Câble Audio Numérique Coaxial : S/PDIF RCA mâle vers / à RCA mâle (Compagnie).

- Transmetteur en Bluetooth : TaoTronics - Bluetooth 4.1 (Compagnie).

- 6 Câbles adaptateur : fiche jack 6,3 mm mono vers fiche mini-jack 3,5 mm stéréo (Compagnie).

- 7 Enceintes en Bluetooth : JBL GO Enceinte portable (Compagnie).

- Clamp pince : Small Rig - filetage de 1/4" et 3/8" (Compagnie).

Montage son	Scénographe :
<i>« Rien à aborder »</i>	Ikhyeon PARK / iké Tel : +33 6 99 21 89 37 Ike.park@ikeplay.com

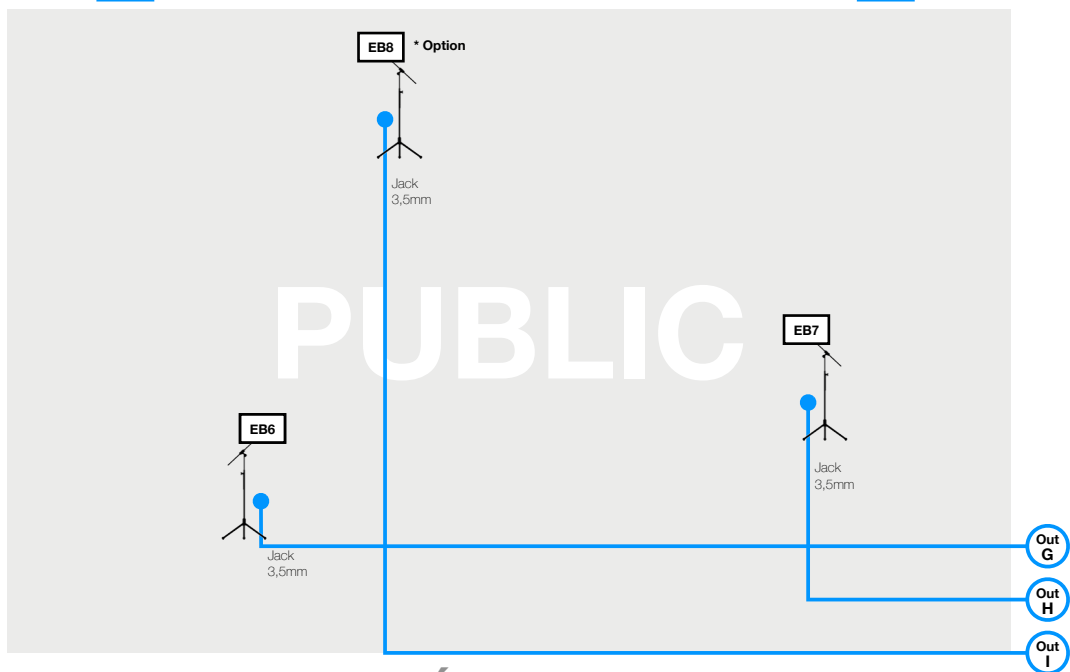
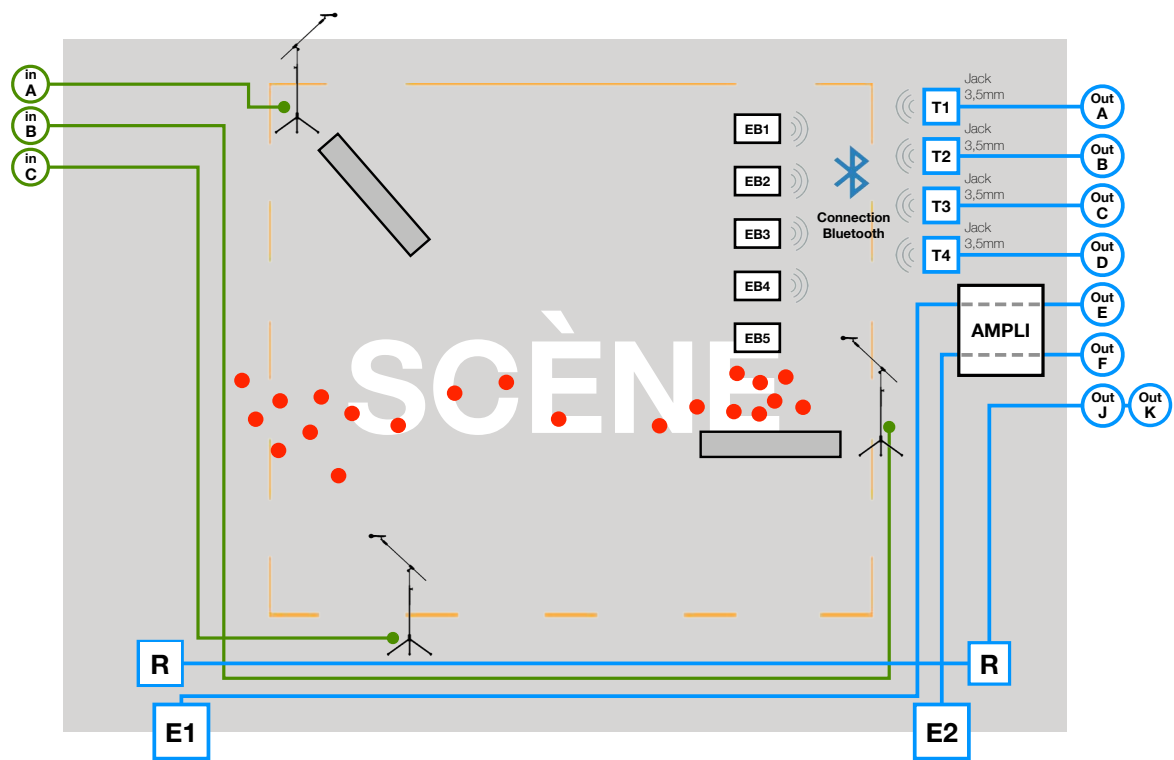

RÉGIE SON

- E0** : Enceinte de la salle
- R** : Enceinte de retour
- EB0** : Enceinte en Bluetooth
- T0** : Transmetteur en Bluetooth
- in O** : Câblage d'entrée du son
- Out O** : Câblage de sortie du son



Schéma de montage son - générale -

« Rien à aborder »

Scénographe :

Ikhyeon PARK / iké

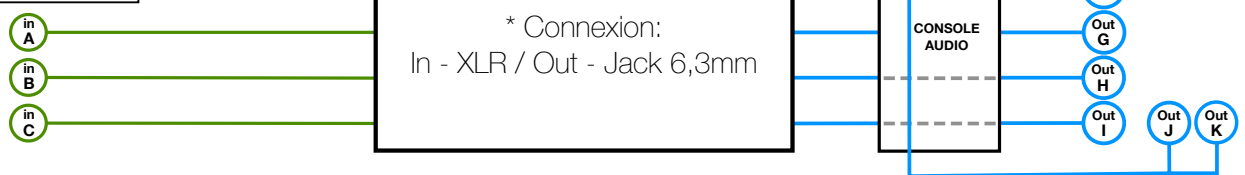
Tel : +33 6 99 21 89 37

Ike.park@ikeplay.com



Schéma de montage son - régie -

« Rien à aborder »

Ver. B
 (Grande scène)

Scénographe :

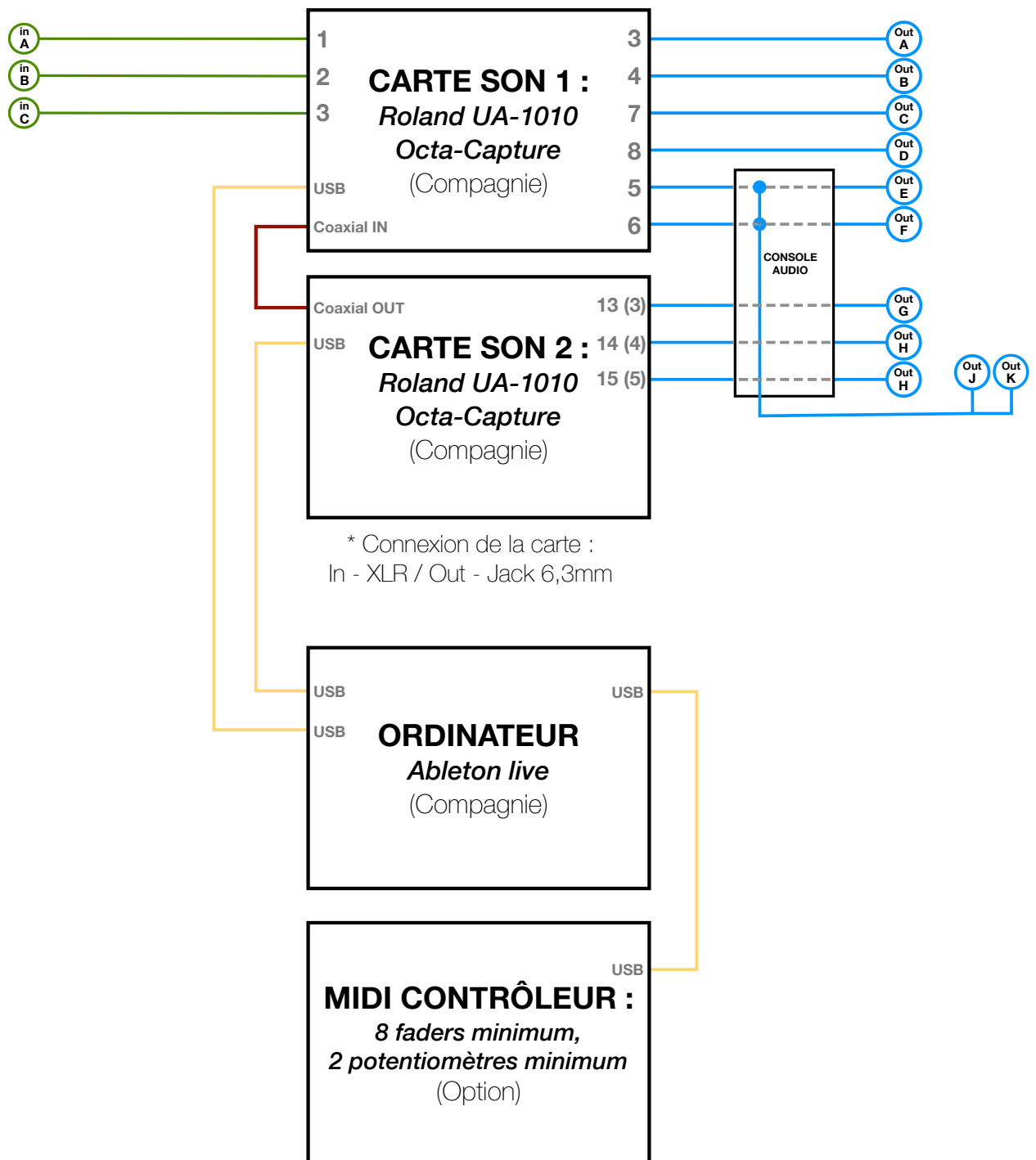
Ikhyeon PARK / iké
 Tel : +33 6 99 21 89 37
 Ike.park@ikeplay.com